

GEBRAUCHSANWEISUNG

für

- KINDduro 3200P
- KINDduro 4200P
- KINDduro 5200P



Sehr geehrte Kundin, sehr geehrter Kunde,

vielen Dank, dass Sie sich für den Kauf von Hinter-dem-Ohr-Hörgeräten (HdO) der Marke KIND entschieden haben. Diese Hörgeräte wurden individuell für Sie ausgewählt und von uns mit großer Sorgfalt an Ihr persönliches Hörprofil angepasst.

Wir haben Ihnen die Handhabung Ihrer Hörgeräte bereits umfassend erläutert. Diese Gebrauchsanweisung beschreibt die Funktionsweise Ihrer Hörgeräte noch einmal Punkt für Punkt. Weitere Informationen entnehmen Sie bitte auch dem **KIND Serviceheft**.

Selbstverständlich stehen wir Ihnen jederzeit gern zu allen Fragen rund um besseres Hören zur Verfügung und freuen uns auf Ihren Besuch.

Ihr KIND Hörakustiker

Inhalt

Garantie	3	Klang-Optionen und Lautstärkeregelung.....	18
Funktion		Begrenzung der Verwendungsdauer	19
Bedienelemente	5	Anwendung Ihrer KIND Hörgeräte	20
Linkes/rechtes Hörgerät	5	Tägliche Pflege für Hörgeräte mit	
Einsetzen der Hörgeräte.....	6	Ohrpaspstück	21
Ein- und Ausschalten.....	6	Wechsel des Fixierschirms	22
Multifunktionstaster.....	7	Reinigung und Pflege	22
Wahl der Hörprogramme	7	Service	
Lautstärkeregelung	8	Fehlerbehebung	23
Komfortbedienung	8	Service	24
Ihr Hörgerät mit einem iOS-Gerät bedienen	8	Allgemeine Warnhinweise	24
Koppeln Ihrer Hörgeräte mit einem iOS-Gerät ...	9	Warnhinweise im Zusammenhang mit	
Koppeln Ihrer Hörgeräte mit einem		Tinnitus	26
Android-Gerät	11	Gebrauchshinweise.....	26
Zubehör.....	12	Data-Logging-Funktion	27
Speziell gesichertes Batteriefach	13		
Telefonspule/Automatische Telefon-			
erkennung.....	14		
Stummschaltung	14		
Batteriewechsel	15		
Hinweise zur Batterie.....	16		
Flugmodus.....	16		
LED-Anzeige.....	16		
Hörstatus	17		
Aktionen.....	17		
Warnhinweise	17		
Tinnitus SoundSupport™	18		
Richtlinien für Benutzer des Klang-			
Generators.....	18		

Händlergarantie Hörsysteme:

Name	FG-Nr.
Hörsystem-Typ rechts	Nr.
Hörsystem-Typ links	Nr.
Fernbedienung, Typ	Nr.
Garantie bis	

KIND bietet zusätzlich zu den gesetzlichen Gewährleistungsrechten die folgende Garantie:

- eine einjährige Garantie auf Hörsysteme,
- eine einjährige Garantie auf die in den Hörsystemen verbaute Lithium-Ionen-Akku-Technologie,
- eine sechswöchige Garantie auf die Passform von individuell gefertigten Bestandteilen Ihrer Hörlösung, wie Ohrpassstücke und Einschaltungen von Im-Ohr-Hörsystemen,

die in einem KIND Fachgeschäft in Deutschland, Luxembourg, Österreich oder der Schweiz gekauft wurden. Die Frist für die Berechnung der Garantiedauer beginnt mit dem Datum des Kaufs (gemäß Kaufbeleg). Treten während des Garantiezeitraums Material- oder Herstellungsfehler an dem erworbenen Hörsystem bzw. der Lithium-Ionen-Akku-Technologie auf oder ist die Passform von individuell gefertigten Bestandteilen Ihrer Hörlösung (z.B. Ohrpassstücke und Einschaltungen von Im-Ohr-Hörsystemen) nicht einwandfrei, gewähren wir Ihnen im Rahmen der Garantie eine der folgenden Leistungen nach unserer Wahl:

- kostenfreie Reparatur oder
- kostenfreier Austausch gegen einen gleichwertigen Artikel (ggf. auch ein Nachfolgemodell, sofern die ursprüngliche Ware nicht mehr verfügbar ist).

Bitte beachten Sie, dass diese Garantie sich nicht auf Zubehör Ihres Hörsystems, wie Batterien, Schläuche, Cerumenfilter, Hörwinkel sowie sonstige Kleinteile bezieht.

Garantieansprüche sind ausgeschlossen bei Schäden am Hörsystem durch:

- missbräuchliche oder unsachgemäße Behandlung
- Umwelteinflüsse (Feuchtigkeit, Hitze, Staub etc.)
- Nichtbeachtung etwaiger Sicherheitsvorkehrungen
- Nichtbeachtung der Bedienungsanleitung
- Gewaltanwendung (z. B. Schlag, Stoß, Fall)
- eigenmächtige Reparaturversuche
- Eingriffe in das Hörgerät durch nicht durch KIND autorisierte Dritte
- normalen Verschleiß

Garantiegeber:

Deutschland:

KIND GmbH & Co. KG
Kokenhorststraße 3-5
30938 Burgwedel
info@kind.com
Tel.: 05139-8085-0
Fax: 05139-8085-299

Luxemburg:

KIND Centre Auditif S.à r.l.
16, rue Glesener
1630 Luxembourg
info@kind.com
Tel. +352 (0) 29/57 05
Fax +352 (0) 29/57 06

Österreich:

KIND Optik Ges.m.b.H.
Elterleinplatz 15
1170 Wien
info.at@kind.com
Tel. +43 (0) 1 4031844
Fax +43 (0) 1 4031857

Schweiz:

KIND Hörzentralen AG
Hertensteinstraße 8
6004 Luzern
info@kind.com
Tel. +41 (0) 41 418 70 70
Fax +41 (0) 41 418 70 71

Das Produkt ist in einem KIND Fachgeschäft im Land des Gerätekaufs abzugeben und nach Erbringung der Garantieleistung dort abzuholen. Eine Inanspruchnahme der Garantieleistung setzt voraus, dass Sie uns das Produkt zur Prüfung des Garantiefalls übergeben.

Ausgetauschte Geräte oder Teile gehen in unser Eigentum über. Die Garantieleistungen bewirken weder eine Verlängerung noch einen Neubeginn der Garantiezeit.

Hinweis:

Als Verbraucher stehen Ihnen im Fall eines Mangels an dem Produkt gesetzliche Gewährleistungsrechte zu, die durch die gewährte Garantie nicht eingeschränkt werden und unentgeltlich in Anspruch genommen werden können

Bedienelemente

mit Hörwinkel

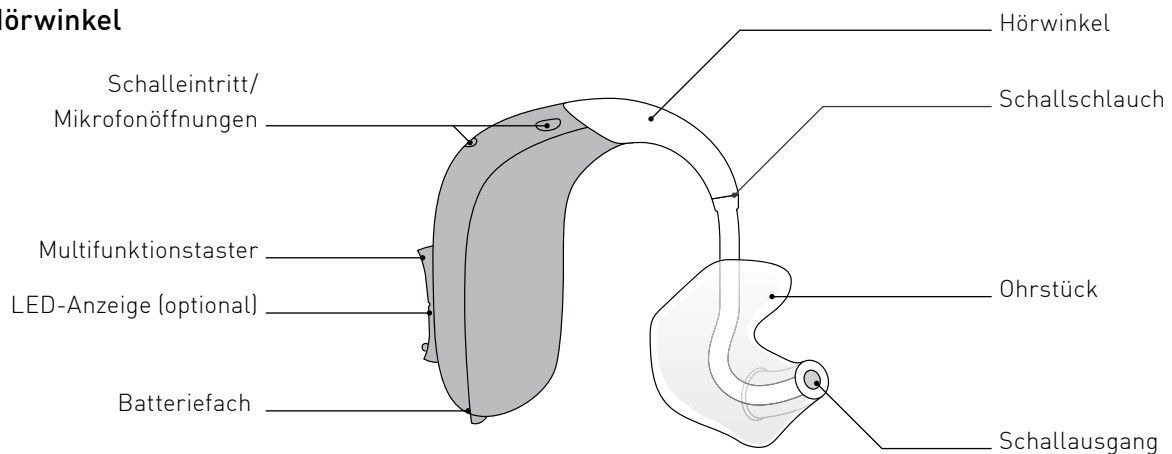

mit Hörschlauch

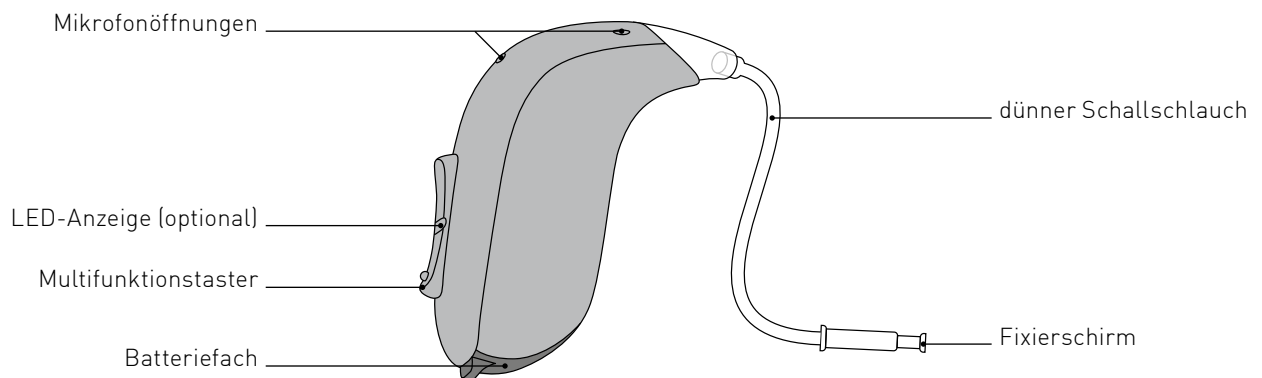

Ihre Konfiguration

○ Winkel/Schlauch: (Ausführung)

○ Ohrpasstück/Fixierschirm: (Form/Größe)

Linkes/rechtes Hörgerät

Hörgeräte werden speziell für jedes einzelne Ohr angepasst. Wenn Sie zwei Hörgeräte tragen, ist Ihr linkes Hörgerät anders programmiert als das rechte. Daher ist es notwendig die Hörgeräte zu kennzeichnen.

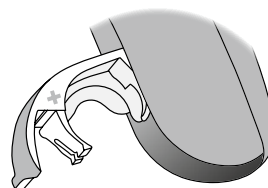

i Damit Sie Ihre Hörgeräte leicht voneinander unterscheiden können, finden Sie an der Innenseite des Batteriefachs eine Farbmarkierung: blau = links, rot = rechts.

Einsetzen der Hörgeräte

Hörgeräte mit Fixierschirm

Setzen Sie zunächst das Hörschlauchsystem mit Fixierschirm in Ihr Ohr und platzieren Sie anschließend das Hörgerät hinter dem Ohr. Vergewissern Sie sich, dass das Hörschlauchsystem mit Fixierschirm so platziert ist, dass der Schlauch möglichst eng an Ihrem Ohr liegt.

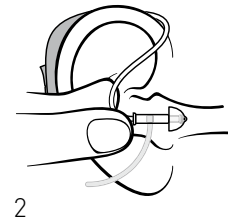
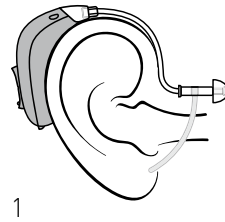

Verfügt Ihr Hörschlauchsystem über eine Halterung, legen Sie diese in den inneren Rand Ihrer Ohrmuschel wie in den unteren Abbildungen gezeigt.

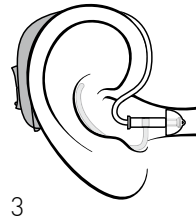

Hörgeräte mit Ohrpassstück

Setzen Sie das Ohrpassstück in Ihre rechte bzw. linke Ohrmuschel und platzieren Sie das Hörgerät hinter dem Ohr. Achten Sie dabei bitte darauf, dass das Ohrpassstück optimal in der Ohrmuschel sitzt.

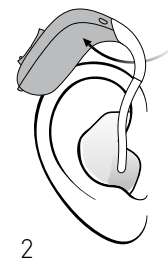

Ein- und Ausschalten

Schalten Sie Ihre Hörgeräte ein, indem Sie das Batteriefach komplett schließen.

Um Ihre Hörgeräte auszuschalten, öffnen Sie das Batteriefach. Solange Sie Ihre Hörgeräte nicht tragen, stellen Sie sicher, dass sie ausgeschaltet sind und das Batteriefach weit geöffnet ist.

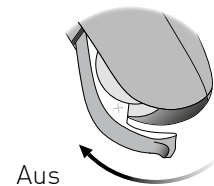
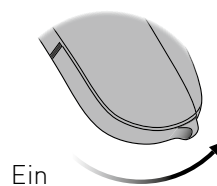

Ihr KIND Hörakustiker hat die Möglichkeit, bei Ihren Hörgeräten eine Einschaltmelodie zu aktivieren.

○ **Einschaltmelodie aktiviert**

Multifunktionstaster

Ihre Hörgeräte verfügen über einen Multifunktionstaster. Wenn Sie zwei Hörgeräte tragen, können Sie diesen sowohl für die Wahl zwischen verschiedenen Hörprogrammen als auch für die Lautstärkeregelung nutzen. Wenn Sie nur ein Hörgerät tragen, können Sie mit dem Taster zwischen verschiedenen Hörprogrammen wählen.

Der Multifunktionstaster kann von Ihrem KIND Hörakustiker mit einer der drei folgenden Funktionen belegt werden:

- L R **Nur Programmwechsel:**
Zum Wechseln des Programms kurz drücken.
- L R **Nur Lautstärkeregelung:**
Um die Lautstärke zu regeln, kurz drücken.
- L R **Lautstärkeregelung und Programmwechsel kombiniert:**
Zum Regeln der Lautstärke drücken Sie den Taster kurz; zum Wechseln des Programms halten Sie den Taster für ca. zwei Sekunden gedrückt.

Wahl der Hörprogramme

In Ihren Hörgeräten können bis zu vier Programme für unterschiedliche Hörsituationen (z.B. Restaurant oder Telefon) gespeichert werden. Wenn Sie zwischen den verschiedenen Programmen wechseln, ertönt ein Signalton. Die Anzahl der Signaltöne zeigt Ihnen an, welches Programm Sie gewählt haben.

Dem Programm-Modus kann ein LED-Status zugewiesen werden. Lesen Sie „LED-Anzeige“ für weitere Informationen.

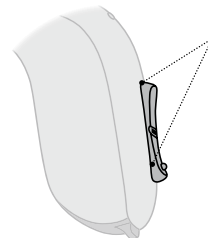

Sie können oben bzw. unten vorwärts bzw. rückwärts durch die Programme schalten.

Mit dem oberen Taster gelangen Sie (vorwärts) in höher nummerierte Programme (z.B. von P1 in P2). Mit unteren Taster erreichen Sie (rückwärts) tiefer nummerierte Programme (z.B. von P4 in P3). Möchten Sie von P1 auf P4 wechseln, können Sie einmal die untere Taste drücken, anstatt dreimal die obere Taste zu betätigen.

Hörprogramm	Einstellungsbeschreibung
1	
2	
3	
4	

Lautstärkeregelung

Ihre Hörgeräte verfügen über eine automatische Lautstärkeregelung. Jedoch kann Ihr KIND Hörakustiker den Multifunktionstaster als Lautstärkereglер programmieren.

Um die Lautstärke zu erhöhen, drücken Sie auf die obere Seite des Multifunktionstasters. Um die Lautstärke zu verringern, drücken Sie auf die untere Seite des Multifunktionstasters. Sie hören einen Infoton, wenn Sie die Lautstärke erhöhen oder verringern. Nach Einschalten der Hörgeräte hören Sie die von Ihrem KIND Hörakustiker voreingestellte Lautstärke. Dem Lautstärke-Modus kann ein LED-Status zugewiesen werden. Lesen Sie „LED-Anzeige“ für weitere Informationen.

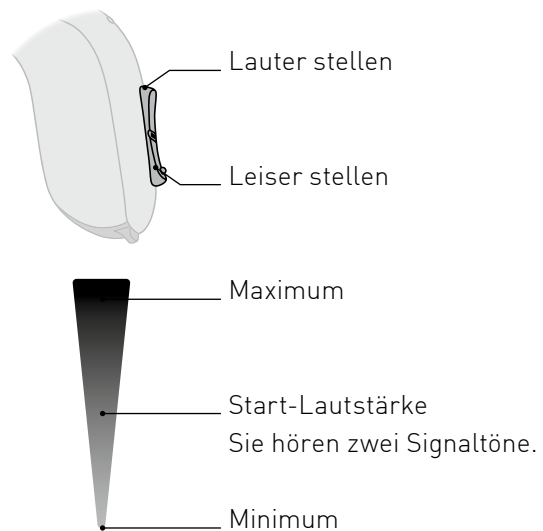

○ **Lautstärkeregelung aktiviert**

Komfortbedienung

Zur Vereinfachung der Bedienung kann der Taster so programmiert werden, dass Bedieneingaben automatisch an das andere Hörgerät übertragen werden (Lautstärkeeinstellung, Programmwechsel). Dies wird als Komfortbedienung bezeichnet.

○ **Komfortbedienung aktiviert**

Ihr Hörgerät mit einem SmartPhone bedienen

Ihre Made for iPhone-Hörgeräte der KINDduro-Serie und die KINDduro App sind kompatibel mit iPhone 7 Plus, iPhone 7, iPhone SE, iPhone 6s Plus, iPhone 6s, iPhone 6 Plus, iPhone 6, iPhone 5s, iPhone 5c, iPhone 5, 9,7-Zoll-iPad Pro, 12,9-Zoll-iPad Pro, iPad Air 2, iPad Air, iPad (4. Generation), iPad mini 4, iPad mini 3, iPad mini 2, iPad mini und iPod touch (5. und 6. Generation). Auf den Geräten muss iOS 9.3 (oder höher) installiert sein.

Ihre KINDduro Hörgeräte sind außerdem kompatibel mit Samsung Galaxy S8, S8+, S7, S7 Edge, S6, S6 Edge, S5, Note 4 mit dem Betriebssystem Android™ 6.0, Marshmallow (oder höher), HTC One M9 mit dem Betriebssystem Android™ 6.0, Marshmallow (oder höher), Motorola Nexus 6 mit dem Betriebssystem Android™ 6.0, Marshmallow (oder höher), LG Nexus 5x mit dem Betriebssystem Android™ 6.0, Marshmallow (oder höher). Informationen zu weiteren kompatiblen Android-Geräte erhalten Sie bei Ihrem KIND Hörakustiker.

Wenn Sie Unterstützung bei der Kopplung benötigen oder dem Gebrauch der o.g. Geräte mit Ihrem Hörgerät, wenden Sie sich bitte an Ihren KIND Hörakustiker.

Koppeln Ihrer Hörgeräte mit einem iOS-Gerät

(z.B. iPhone)

Um Ihre Hörgeräte bedienen zu können, müssen Sie sie mit dem iPhone koppeln. Auf diese Weise kommunizieren die Hörgeräte und das iPhone miteinander. Bitte folgen Sie der Anleitung, um die Hörgeräte erfolgreich zu koppeln.

1. Tippen Sie auf das **Icon Einstellungen** auf Ihrem iPhone.
2. Im Menü Einstellungen gehen Sie zu:
Allgemein → Bedienungshilfen → Hörgeräte



Einstellungen

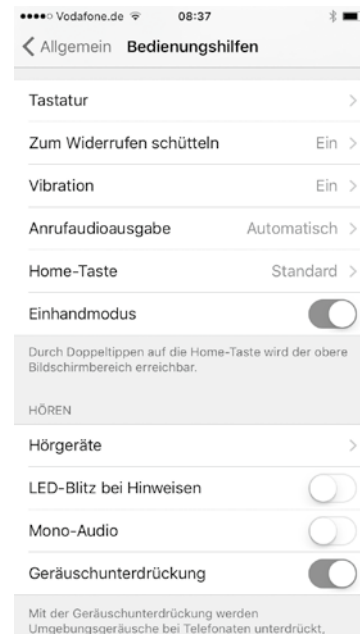

3. Ist in diesem Bildschirm die Funktion Bluetooth noch deaktiviert, **aktivieren Sie Bluetooth**. Während das iPhone nach den Hörgeräten sucht, öffnen und schließen Sie das Batteriefach Ihrer Hörgeräte (hiermit versetzen Sie die Hörgeräte in den Kopplungsmodus).

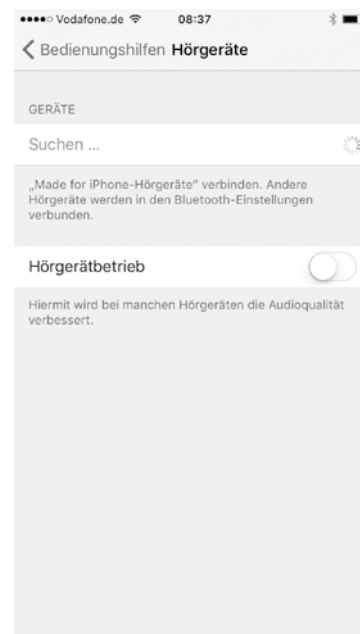

4. Es erscheint Ihr Vorname sobald das iPhone Ihre Hörgeräte das erste Mal erkannt hat. Ist dies inner halb von 5–7 Sekunden nicht der Fall, gehen Sie auf **Zurück** am linken, oberen Bildschirmrand und rufen Sie erneut **Hörgeräte** auf.

5. Tippen Sie auf den Hörgerätenamen um die Geräte mit dem iPhone zu verbinden.

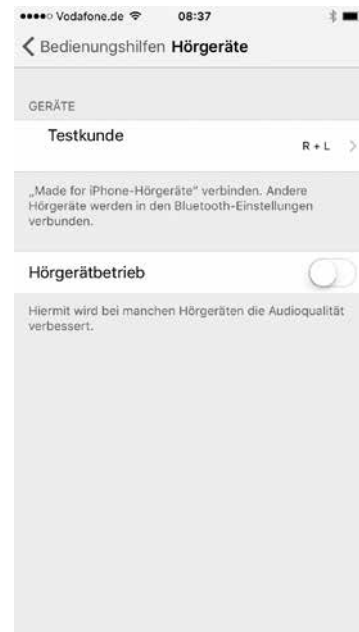

6. Es erscheinen zwei Kopplungsanfragen – für jedes Hörgerät eine eigene. Wählen Sie **Pair** aus, um endgültig zu verbinden. Beide Anfragen können sich zeitlich ein paar Sekunden verzögern.

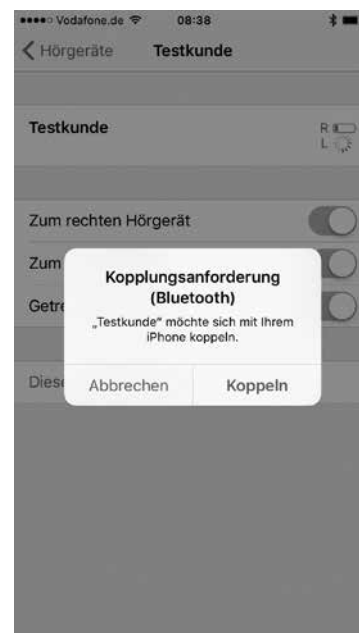

7. Die Kopplung ist nun komplett.

Koppeln Ihrer Hörgeräte mit einem Android-Gerät (z.B. Samsung Galaxy S8)

1. Im Menü unter **Einstellungen** → **Bluetooth** → **nach verfügbaren Hörgeräten suchen**.

Sollte die Suche nicht automatisch starten, tippen Sie auf „**Scannen**“ am unteren Bildschirmrand.

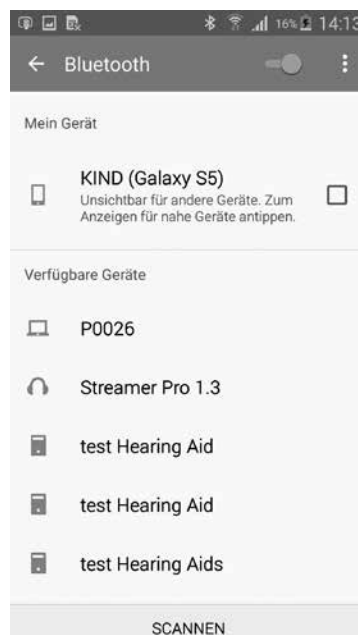
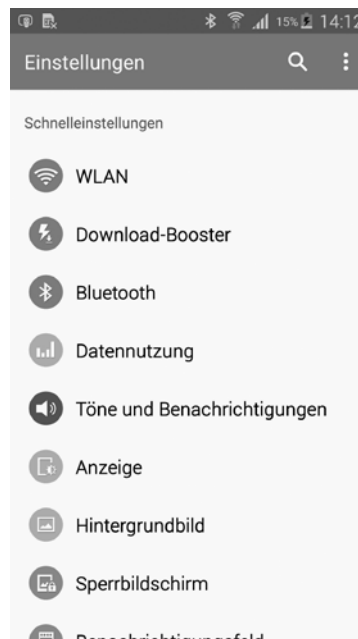

2. Die gefundenen Geräte können nun gekoppelt werden.

Hinweis: Bei einem Hörgeräte-Paar muss jedes Hörgerät durch Tippen auf den jeweiligen Eintrag separat gekoppelt werden!

Um die Hörgeräte zu entkoppeln oder umzubenennen tippen Sie auf das daneben befindliche Zahnrad.

Nach der Kopplung der Hörgeräte kann die *KINDduro App* verwendet werden.

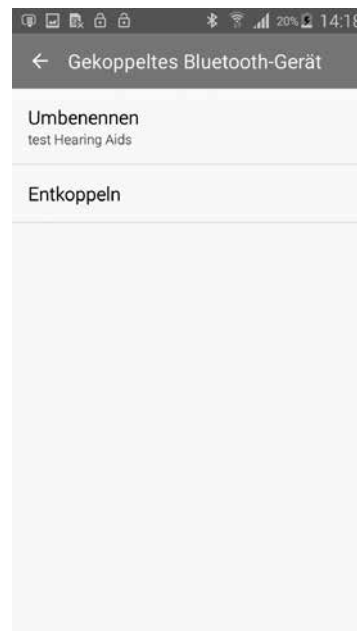
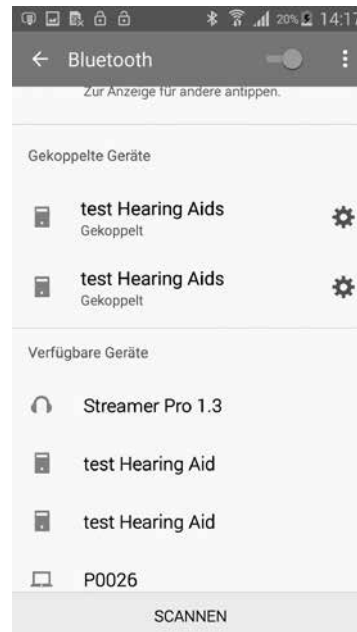

Zubehör

Sie können Ihre Hörlösung durch drahtlose Zubehör-Produkte erweitern. Ihr Hörerlebnis lässt sich dadurch in vielen Alltagssituationen zusätzlich verbessern.

Ausführliche Informationen zu drahtlosem Zubehör sowie weiteren verfügbaren Zubehör-Produkten erhalten Sie bei Ihrem KIND Hörakustiker.

Speziell gesichertes Batteriefach

Um die Batterien für Säuglinge, Kleinkinder oder Menschen mit einer geistigen Behinderung unzugänglich aufzubewahren, sollte ein speziell gesichertes Batteriefach verwendet werden.

○ **Speziell gesichertes Batteriefach montiert**

i **Wichtiger Hinweis: Versuchen Sie nicht, das gesicherte Batteriefach mit Gewalt zu öffnen. Öffnen Sie das Batteriefach durch Druck nicht weiter als nötig. Vergewissern Sie sich, dass die Batterie korrekt eingesetzt ist.**

Wenden Sie sich an Ihren Hörakustiker, wenn Sie das Gefühl haben, dass die Batteriesicherung und Schließfähigkeit nicht mehr funktionieren.

Das Batteriefach sichern

Schließen Sie das Batteriefach vollständig, und überprüfen Sie, ob es gesichert ist.

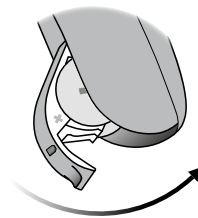

Werkzeug zum Entsichern des Batteriefachs

Verwenden Sie dieses kleine Werkzeug, um die Verriegelung zu entsichern. Sie erhalten es bei Ihrem Hörakustiker.

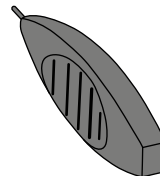

Das Batteriefach entsichern

Stecken Sie die Spitze des Werkzeugs in das kleine Loch an der Rückseite des Batteriefachs.

1. Schieben Sie das Werkzeug nach rechts, und halten Sie es an dieser Position.
2. Öffnen Sie das Batteriefach.

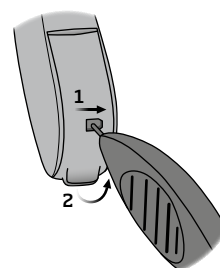

Telefonspule/Automatische Telefonerkennung

Telefonspule

Die Telefonspule eignet sich für Telefongespräche und Ringschleifensysteme z.B. in Theatern, Kirchen und Hörsälen. Das Telefon muss für induktives Hören ausgelegt sein. Die Telefonspule kann durch Ihren KIND Hörakustiker in einem der Hörprogramme aktiv eingestellt sein. Lesen Sie unter „Wahl der Hörprogramme“ nach, wo das Programm für die Telefonspule gespeichert ist.

Automatische Telefonerkennung

Die Hörgeräte verfügen über eine automatische Telefonerkennung. Wenn die Hörgeräte sich in der Nähe eines Telefonhörers befinden, automatisch das Telefonprogramm aktiviert. Wenn das Telefonprogramm aktiviert ist, hören Sie eine bestimmte Anzahl von Signaltönen. Beenden Sie Ihr Telefongespräch, kehren die Hörgeräte automatisch in das vorherige Hörprogramm zurück.

○ Automatische Telefonerkennung aktiv

Nicht alle Telefone werden automatisch erkannt. Der Telefonhörer sollte daher mit einem speziellen Magneten versehen werden. Dieser ist bei Ihrem KIND Hörakustiker erhältlich. Weitere Hinweise zum Telefonieren finden Sie auf Seite 19.

Stummschaltung

Falls diese Funktion aktiviert ist: Drücken Sie den Multifunktions-taster für mindestens drei Sekunden, um die Hörgeräte stumm zu schalten. Benutzen Sie die Stummschaltung am besten in Situationen, in denen Sie die Hörgeräte stumm stellen möchten, während Sie sie noch tragen.

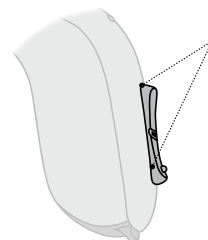

Durch langes Drücken (4 Sekunden) auf eine beliebige Seite des Tasters können Sie das Hörgerät stummschalten.

Um die Hörgeräte wieder zu aktivieren, drücken Sie bitte den Taster noch einmal kurz.

Bei zwei Hörgeräten kann Ihr KIND Hörakustiker die Hörgeräte so einstellen, dass bei Stummschalten eines Hörgerätes das andere Hörgerät automatisch auch stumm geschaltet wird.

○ Stummschaltung aktiviert

i **Achtung: Die Hörgeräte sind nicht ab-, sondern nur stumm geschaltet. Sie verbrauchen weiterhin Batteriestrom.**

Batteriewechsel

Eine schwache Batterie sollte sofort gewechselt werden. Wenn die Batterie fast leer ist, hören Sie zwei unterschiedliche Warntöne. Dies deutet nicht auf eine Fehlfunktion Ihrer Hörgeräte hin. Die Vorwarnung wird in regelmäßigen Intervallen wiederholt, um den notwendigen Wechsel der Batterie anzuzeigen.

Warntöne	Beschreibung
♪♪	Die Batterie ist fast leer
♪♪♪	Die Batterie ist leer

Zum Austauschen der Batterie führen Sie bitte folgende Schritte durch:

Öffnen Sie das Batteriefach und nehmen Sie die alte Batterie heraus. Entfernen Sie den Schutzstreifen vom „+“-Pol der neuen Batterie. Verwenden Sie für Ihr Hörgerät immer eine Batterie vom Typ **KIND ZL 2** (Größe **13**) und legen Sie diese so in das Hörgerät ein, dass das „+“ auf der Batterie zum „+“- Zeichen des Batteriefachs zeigt.

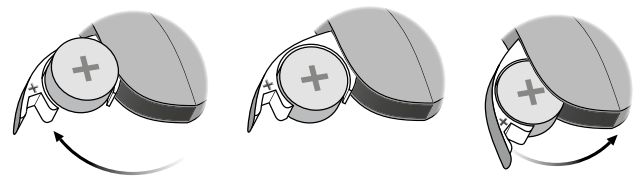

Wenn Sie Ihre Hörgeräte nicht nutzen, denken Sie daran, das Batteriefach zu öffnen. Bei längerem Nichtgebrauch entnehmen Sie bitte den Hörgeräten die Batterie.

Verbrauchte Batterien nimmt Ihr KIND Hörakustiker gern zur umweltgerechten Entsorgung zurück.

Hinweise zur Batterie

Für die Energieversorgung Ihrer Hörgeräte wird eine Zink-Luft-Batterie verwendet. Diese Batterieart wird erst aktiviert, wenn Sauerstoff durch die Luftlöcher in die Knopfzelle eindringt und eine chemische Reaktion gestartet wird. Bei der Herstellung werden die Luftlöcher mit einem Schutzstreifen versiegelt. Somit bleibt die Batterie bis zur Verwendung unverbraucht und ist versiegelt lange haltbar. Durch das Entfernen des Schutzstreifens kann Sauerstoff eindringen und die chemische Reaktion wird aktiviert.



Wichtige Hinweise:

- Die Lasche bei Nichtgebrauch der Batterie wieder anzubringen, erhöht nicht deren Lebensdauer.
- Bewahren Sie Ihre Batterien bei Zimmertemperatur auf, vermeiden Sie die Lagerung an heißen Orten und Orten mit hoher Luftfeuchtigkeit (z.B. Badezimmer). Die Lagerung an einem gekühlten Ort ist nicht notwendig.
- Tragen Sie Batterien nie lose in der Hosentasche oder im Portemonnaie mit sich. Metallgegenstände, wie Münzen oder Schlüssel, können bei der Batterie zu einem Kurzschluss führen.
- Altbatterien enthalten möglicherweise Schadstoffe oder Schwermetalle, die Umwelt und Gesundheit schaden können. Batterien werden wieder verwertet, sie enthalten wichtige Rohstoffe wie Eisen, Zink, Mangan oder Nickel. Altbatterien dürfen nicht in den Hausmüll. Verbraucher sind verpflichtet, Batterien zu einer geeigneten Sammelstelle bei Handel oder Kommune zu bringen. Sie können nach Gebrauch auch gerne in Ihrem KIND Fachgeschäft unentgeltlich zurückgegeben werden.

Flugmodus

Beim Einsteigen in ein Flugzeug oder Betreten von Bereichen, in denen das Ausstrahlen von Funksignalen verboten ist, beispielsweise während des Flugs, muss der Flugmodus aktiviert werden.

Um den Flugmodus zu aktivieren oder zu deaktivieren, drücken Sie den Programmtaster mindestens 7 Sekunden lang.

Durch Öffnen und Schließen des Batteriefachs können Sie den Flugmodus ebenfalls deaktivieren.

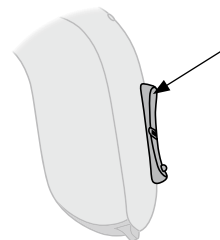

mindestens 7 Sekunden drücken
(entweder oben oder unten)

LED-Anzeige

Die LED-Anzeige kann genutzt werden, damit z.B. Anwender, Betreuer, Eltern oder Lehrer über Funktionen und Modi des Hörgeräts informiert sind.

Hörstatus

Programmstatus	Visuelle Elemente – Kontinuierlich wiederholt
Programm 1	
Programm 2	
Programm 3	
Programm 4	
Wireless Assistenzsysteme einschl. Mikrofon	
Wireless Assistenzsysteme	
Flugmodus aktiv	
Stummgeschaltet	

○ Grün, kurzes Blinken Grün, langes Blinken ● Rot, kurzes Blinken Pause

Aktionen

Lautstärkeregelung	Visuelle Elemente – Nur eine Sequenz
Bevorzugte Lautstärke	
Min./Max. Lautstärke	
Leiser/lauter	
Schnelles Zurücksetzen	

○ Grün, kurzes Blinken Grün, langes Blinken ● Rot, kurzes Blinken

Warnhinweise

Warnhinweise	Visuelle Elemente	Anmerkungen
Batterie fast leer		Kontinuierlich wiederholt
Mikrofon-Servicecheck erforderlich		4-mal wiederholt, mit kurzen Pausen

● Rot, kurzes Blinken Rot, langes Blinken

Tinnitus SoundSupport™

(optional)

Indikation für Tinnitus SoundSupport

Mithilfe von Tinnitus SoundSupport werden vom Hörgerät Klänge erzeugt, um im Rahmen eines Tinnitus-Management-Programms den Umgang mit Tinnitus zu erleichtern.

Diese Maßnahme ist für Erwachsene geeignet (>18 Jahre).

Tinnitus SoundSupport kann von qualifizierten Hörakustikern eingesetzt werden, die Erfahrung in der Bewertung von Tinnitus und Hörminderungen haben und entsprechende Maßnahmen begleiten können. Tinnitus SoundSupport sollte von einem Hörakustiker im Rahmen eines Tinnitus-Management-Programms eingesetzt werden.

○ Tinnitus Sound Support aktiviert

Richtlinien für Benutzer des Klang-Generators

Diese Anleitung enthält Informationen über Tinnitus SoundSupport, ein Zusatzmodul, das von Ihrem Hörakustiker möglicherweise in Kombination mit Ihrem Hörgerät aktiviert wurde.

Tinnitus SoundSupport ermöglicht das Abspielen von Klängen in angemessener Bandbreite und Intensität, die die Wahrnehmung des Tinnitus in eine positive Richtung verändern können. Ihr Hörakustiker ist Ihr Ansprechpartner. Bitte befolgen Sie seine Empfehlungen.

Empfehlung

Bevor Sie einen Klang-Generator einsetzen, empfehlen wir Ihnen, einen HNO-Arzt zu konsultieren. Nur so kann sichergestellt werden, dass alle medizinisch behandelbaren Erkrankungen, die zu Tinnitus führen können, diagnostiziert und behandelt werden können.

Klang-Optionen und Lautstärkeregelung

Bei der Programmierung von Tinnitus SoundSupport wählt der Hörakustiker ein für Ihre Hörminderung und Ihre Wünsche geeigneten und wohltuenden Klang aus, der Ihnen den Umgang mit Tinnitus erleichtert. Es lassen sich verschiedene Klänge erzeugen. Gemeinsam mit Ihrem Hörakustiker wählen Sie den von Ihnen bevorzugten und am angenehmsten empfundenen Klang aus.

Tinnitus SoundSupport-Programme

Gemeinsam mit Ihrem Hörakustiker legen Sie die Programme fest, in denen Tinnitus SoundSupport aktiviert werden soll. Der Klang-Generator kann in bis zu vier verschiedenen Programmen aktiviert werden.

Stummschalten

Wenn Sie ein Programm gewählt haben, für das Tinnitus SoundSupport aktiviert ist, werden durch die Stummschaltfunktion nur die Umgebungsgeräusche stummgeschaltet, und nicht die durch Tinnitus SoundSupport erzeugten Klänge. Siehe Kapitel „Stummschalten des Hörgeräts“.

Lautstärkeregelung mit Tinnitus SoundSupport

Wenn Sie ein Programm auswählen, in dem Tinnitus SoundSupport aktiviert ist, regelt der Taster die Lautstärke des Klang-Generators.

Ihr Hörakustiker kann die Lautstärkeregelung für den Klang-Generator auf zwei Arten einstellen:

- a) Ändern der Lautstärke des Tinnitus-Klangs für jedes Hörgerät einzeln oder
- b) Ändern der Lautstärke des Tinnitus-Klangs für beide Hörgeräte gleichzeitig.

○ **a) So ändern Sie die Lautstärke von Tinnitus SoundSupport in jedem Hörgerät separat**

Um die Lautstärke zu erhöhen (nur auf einem Hörgerät), drücken Sie mehrmals kurz auf den oberen Teil des Multifunktionstasters, bis die gewünschte Lautstärke erreicht ist.

Um die Lautstärke zu verringern (nur auf einem Hörgerät), drücken Sie mehrmals kurz auf den unteren Teil des Multifunktionstasters, bis die gewünschte Lautstärke erreicht ist.

○ **b) So ändern Sie die Lautstärke von Tinnitus SoundSupport für zwei Hörgeräte gleichzeitig**

Sie können ein Hörgerät verwenden, um die Lautstärke in beiden Hörgeräten zu erhöhen bzw. zu verringern. Wenn Sie die Lautstärke in einem Hörgerät ändern, wird auch im anderen Hörgerät die Lautstärke angepasst.

Um die Lautstärke zu erhöhen, drücken Sie mehrmals kurz auf den oberen Teil des Multifunktionstasters. Um die Lautstärke zu verringern, drücken Sie mehrmals kurz auf den unteren Teil des Multifunktionstasters.

Begrenzung der Verwendungsdauer

Täglicher Gebrauch

Die Lautstärke von Tinnitus SoundSupport könnte auf einen Pegel eingestellt werden, der über einen längeren Zeitraum zu dauerhaften Gehörschäden führen kann. Ihr Hörakustiker wird eine Empfehlung zur maximalen täglichen Verwendungsdauer von Tinnitus SoundSupport aussprechen. Die Lautstärke sollte zu keinem Zeitpunkt unangenehm laut für Sie sein.

Siehe Tabelle „Tinnitus SoundSupport: Begrenzung der Verwendung; Ihre persönlichen Hörgerät-Einstellungen“ am Ende dieser Anleitung. Dort erfahren Sie, wie viele Stunden pro Tag Sie den Klang des Tinnitus SoundSupports in Ihren Hörgeräten bedenkenlos verwenden können.

Anwendung Ihrer KIND Hörgeräte

Es braucht Zeit, sich an neue Hörgeräte zu gewöhnen. Die Länge dieser Eingewöhnungszeit ist sehr individuell und abhängig von vielen Faktoren. Besonders wenn Sie zum ersten Mal Hörgeräte tragen, können Ihnen die folgenden Tipps die Gewöhnung erleichtern.

In der Wohnung

Versuchen Sie sich mit den neuen Hörgeräten an alle Geräusche – auch Hintergrundgeräusche – zu gewöhnen. Probieren Sie jedes Geräusch zu erkennen. Einiges wird anders klingen, als Sie es gewohnt sind. Es wird einige Zeit brauchen, bis Sie sich an die neuen Geräte gewöhnt haben. Wenn Sie anfangs müde werden vom Tragen der Hörgeräte, gönnen Sie sich eine Pause. Das Ziel sollte aber sein, die Hörgeräte den ganzen Tag tragen zu können.

Gespräch mit einer Person

Machen Sie es sich mit einem Gesprächspartner bequem und achten Sie darauf, dass es um Sie herum nicht laut ist. Setzen Sie sich so, dass Sie einander ansehen können. Machen Sie die Erfahrung mit neuen Sprachklängen, auch wenn Sie diese zunächst als ungewohnt empfinden. Nachdem sich das Gehirn an den neuen Klang von Sprache gewöhnt hat, werden Sie immer besser verstehen.

Hören Sie zunächst Nachrichtensprechern zu, weil diese für gewöhnlich sehr deutlich sprechen. Versuchen Sie dann, andere Sendungen zu verfolgen. Wenn es Ihnen schwerfällt, Radio oder TV zu verstehen, wird Sie Ihr KIND Hörakustiker gern über passendes Zubehör informieren.

Unterhaltung in einer Gruppe

Bei Unterhaltungen in einer Gruppe, z.B. in einem Restaurant, gibt es viele störende Hintergrundgeräusche. Konzentrieren Sie sich in solchen Situationen auf die Person, die Sie verstehen möchten. Wenn Sie ein Wort nicht verstehen, fragen Sie den Sprecher, ob er es wiederholen kann.

Telefonieren

Bei Ihren Hörgeräten gibt es verschiedene Möglichkeiten, komfortabel zu telefonieren. Fragen Sie Ihren KIND Hörakustiker nach passendem Zubehör. Lesen Sie das Kapitel „Automatische Telefonerkennung“ (und den Hinweis unten).

Wenn Sie kein iPhone zum Telefonieren einsetzen, halten Sie den Telefonhörer bitte schräg an Ihre Schläfe, damit der Schall direkt in die Mikrofonöffnung Ihres Hörgeräts gelangt.

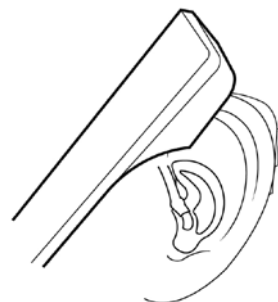

Tragen Sie Ihre Hörgeräte den ganzen Tag

Der beste Weg, ein gutes Verstehen zu erlernen, ist ständiges Tragen, bis Sie sich an das neue Hören gewöhnt haben. Wenn Sie Ihre Hörgeräte nur selten tragen, können Sie nicht in vollem Umfang von deren Leistung profitieren.

Auch die modernsten Hörgeräte können ein gesundes Gehör nicht ersetzen und keine Hörminderung heilen. Ihre Hörgeräte versetzen Sie aber in die Lage, Ihr individuelles Hörvermögen optimal zu nutzen. Wenn Sie zwei Hörgeräte besitzen, sollten Sie immer beide Geräte tragen!

Wenn Sie zwei Hörgeräte tragen, profitieren Sie von einem

- besseren Lokalisationsvermögen
- leichteren Sprachverstehen in lauten Umgebungen
- volleren Klangpanorama
- räumlichen Hören

Tägliche Pflege für Hörgeräte mit Ohrpassstück

Reinigen Sie das Ohrpassstück täglich. Benutzen Sie hierfür ein trockenes Tuch und entfernen Sie eventuell vorhandenes Ohrenschmalz (Cerumen).

In regelmäßigen Abständen sollte das Ohrpassstück vom Hörgerät getrennt und intensiv mit Hilfe von **KINDotoClean Reinigungstabletten** gesäubert werden. Ihr KIND Hörakustiker berät Sie gern dazu.

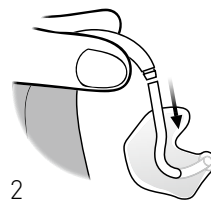
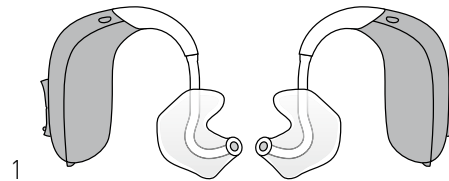

Wechsel des Fixierschirms

Der Fixierschirm lässt sich leicht auswechseln, wenn es erforderlich ist.

Halten Sie das untere Ende des Schirms mit dem Fingernagel fest und ziehen Sie den Schirm ab. Anschließend setzen Sie den neuen Fixierschirm auf den Schlauch. Achten Sie darauf, dass er weit genug auf den Schlauch geschoben wird. Entsorgen Sie den alten Fixierschirm.

Der Fixierschirm besteht aus weichem, medizinisch geprüfem Gummimaterial und kann problemlos aus dem Gehörgang genommen werden, falls er sich vom Hörschlauch gelöst hat. In diesem Fall ziehen Sie den Fixierschirm vorsichtig aus Ihrem Ohr (wenn nötig, lassen Sie sich von einer anderen Person helfen). Drücken Sie den Schirm dabei nicht in den Gehörgang. Im Zweifel wenden Sie sich bitte an Ihren KIND Hörakustiker.

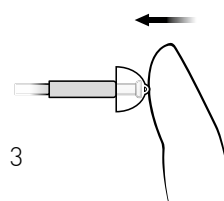
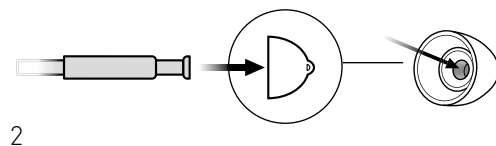
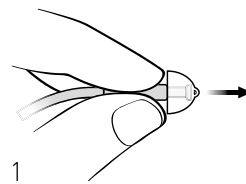

i Der Fixierschirm muss je nach Nutzungshäufigkeit regelmäßig gewechselt werden. Wir empfehlen, den Wechsel mindestens einmal im Monat durchzuführen.

Reinigung und Pflege

Die regelmäßige Reinigung und Pflege der Hörgeräte verlängert die Lebensdauer bzw. senkt die Reparaturanfälligkeit entscheidend. Bei Ihrem KIND Hörakustiker erhalten Sie das speziell auf Ihren Hörgerätetyp abgestimmte Reinigungs- und Pflegemittelprogramm der Serie **KINDotoClean**.

i Schützen Sie Ihre Hörgeräte vor Feuchtigkeit (z.B. Duschen, Schweiß) und nehmen Sie auch vor der Benutzung von Haarspray Ihre Hörgeräte ab. Zur Vorbeugung von Feuchtigkeitsschäden empfehlen wir unsere elektronischen **KINDotoClean** Trockensysteme.



Fehlerbehebung

Hörgeräte von KIND sind sehr zuverlässig. Sollte dennoch ein Problem auftreten, kann es in der Regel schnell gelöst werden.

Wenn Sie nach Durchführung dieser Lösungsvorschläge weiterhin Probleme mit Ihren Hörgeräten haben, wenden Sie sich bitte an Ihren KIND Hörakustiker.

Problem	Mögliche Ursache	Mögliche Lösung
Der Ton ist nicht klar.	Die Batterie ist leer. Die Lautstärke ist zu niedrig. Fixierschirm oder Ohrpassstück ist mit Ohrenschmalz verstopft.	Die Batterie auswechseln. Die Lautstärke über den Multifunktionsstaster erhöhen. Fixierschirm reinigen oder auswechseln.
Die Hörgeräte pfeifen.	Der Sitz im Ohr ist nicht optimal. Die Lautstärke ist zu hoch. Fixierschirm oder Mini-Ohrpassstück ist mit Ohrenschmalz verstopft. Es ist zu viel Ohrenschmalz in den Ohren.	Versuchen Sie, die Hörgeräte anders einzusetzen. Die Lautstärke über den Multifunktionsstaster verringern. Fixierschirm austauschen oder Cerumenfilter wechseln. Wenden Sie sich an Ihren HNO-Arzt.
Der Ton ist verzerrt.	Die Lautstärke ist zu hoch. Die Batterie ist leer.	Die Lautstärke über den Multifunktionsstaster verringern. Die Batterie auswechseln.
Die Hörgeräte senden regelmäßig wiederkehrende Signaltöne.	Die Batterie ist fast leer.	Die Batterie auswechseln.
Die Hörgeräte funktionieren nicht.	Die Hörgeräte sind nicht eingeschaltet. Das Batteriefach ist nicht ganz geschlossen. Die Batterie ist leer.	Die Hörgeräte einschalten. Das Batteriefach vorsichtig schließen. Die Batterie auswechseln.

Service

Hörgeräte sind täglich viele Stunden im Einsatz. Um die einwandfreie Funktion Ihrer Hörgeräte sicherzustellen, empfehlen wir Ihnen, alle drei Monate Ihre Hörgeräte durch Ihren KIND Hörakustiker überprüfen zu lassen. Weitere Informationen entnehmen Sie bitte Ihrem **KIND Serviceheft**.

Auch Ihr Gehör sollte regelmäßig überprüft werden, damit Ihre neuen Hörgeräte immer über die optimale Programmierung verfügen – für bestmögliche Hörqualität in jeder Situation.

Wir wünschen Ihnen für viele Jahre Freude an Ihren Hörgeräten von KIND.

Allgemeine Warnhinweise

Hörprogramme mit digitalen Richtmikrofonen reduzieren vor allem Hintergrundgeräusche. Im Straßenverkehr können rückwärtige Warn- sowie Schallsignale von hinten herannahender Fahrzeuge unterdrückt werden.

Verwendung von Hörgeräten

- Hörgeräte sollten nur wie verordnet verwendet und von einem Hörakustiker angepasst werden. Ein Missbrauch kann zu einer plötzlichen und dauerhaften Hörminderung führen.
- Gestatten Sie anderen Personen keinesfalls, Ihre Hörgeräte zu tragen, da sie unsachgemäß behandelt werden oder dem Benutzer permanenten Gehörschaden zufügen könnten.

Erstickungsgefahr und Risiko des Verschluckens der Batterien oder anderer Kleinteile

- Hörgeräte, deren Einzelteile und Batterien sollten außerhalb der Reichweite von Kindern und Personen aufbewahrt werden, die diese Teile verschlucken oder sich auf andere Weise damit verletzen könnten.
- Bei Einnahme von Medikamenten achten Sie bitte darauf, dass Batterien nicht mit den Medikamenten verwechselt werden.
- Die meisten Hörgeräte können auf Anfrage mit einem speziell gesicherten Batteriefach ausgestattet werden. Dieses empfehlen wir dringend für Säuglinge, Kleinkinder und Menschen mit einer geistigen Behinderung.
- Hörgeräte für Kinder im Alter von unter 36 Monaten müssen grundsätzlich mit einem speziell gesicherten Batteriefach ausgestattet sein. Bitte sprechen Sie mit Ihrem Hörakustiker über die Verfügbarkeit dieser Option.
- Bei Verschlucken einer Batterie oder eines Hörgerätes suchen Sie bitte sofort einen Arzt auf.

Batterien

- Verwenden Sie stets die Batterien, die Ihnen Ihr Hörakustiker empfiehlt.
- Batterien geringerer Qualität könnten auslaufen und Verletzungen verursachen.
- Versuchen Sie unter keinen Umständen, Ihre Batterien aufzuladen, und entsorgen Sie Batterien niemals durch Verbrennen. Es besteht Explosionsgefahr.

Hörgeräte nicht funktionstüchtig

Seien Sie sich bewusst, dass ein Hörgerät ohne Vorwarnung aussetzen kann. Denken Sie daran, wenn Sie auf Warnsignale achten müssen (z. B. im Straßenverkehr). Die Hörgeräte können aussetzen, wenn z. B. die Batterien leer sind oder der Schallaustritt durch Feuchtigkeit oder Cerumen verstopft ist.

Aktive Implantate

- Bei aktiven Implantaten sind besondere Vorsichtsmaßnahmen zu berücksichtigen. Beachten Sie die Richtlinien von Herstellern implantierbarer Defibrillatoren und Schrittmacher in Bezug auf die Verwendung von Mobiltelefonen und Magneten.
- Die Hörgeräte enthalten Funksender. Bewahren Sie Ihre Hörgeräte in einem Mindestabstand von 15 cm zum Implantat auf, also nicht in einer Brusttasche. Wenn Sie Ihre Hörgeräte hinter dem Ohr oder im Ohr tragen, muss der Abstand zum Implantat mehr als 15 cm betragen.
- Bewahren Sie den AutoPhone-Magneten oder das Multifunktionswerkzeug (in das ein Magnet eingebaut ist) in einer Entfernung von mindestens 30 cm zum Implantat auf – also nicht in der Brusttasche.
- Wenden Sie sich bei aktiven Hirnimplantaten an den Hersteller Ihres Implantats, um Auskünfte über mögliche Risiken von Störeinflüssen durch Hörgeräte zu erhalten.

Röntgen-, CT-, MR-, PET- Untersuchung und Elektrotherapie

Tragen Sie Ihr Hörgerät nicht während einer Röntgen-/CT-/MR-/PET-Untersuchung bzw. bei einer Elektrotherapie oder einem chirurgischen Eingriff, da das Hörgerät durch die dabei auftretenden starken Magnetfelder beschädigt werden könnte.

Hitze und Chemikalien

- Setzen Sie das Hörgerät keiner übermäßigen Hitze aus, etwa in einem Auto, das in der Sonne geparkt ist.
- Das Hörgerät darf keinesfalls in der Mikrowelle oder einem Ofen getrocknet werden.
- Die Chemikalien in Kosmetik, Haarspray, Parfum, Rasierwasser, Sonnencreme und Insektensprays können das Hörgerät beschädigen. Nehmen Sie vor der Anwendung solcher Produkte Ihr Hörgerät stets ab. Setzen Sie das Hörgerät erst dann wieder ein, nachdem diese Produkte getrocknet sind.
- Die Hörgeräte sind entwickelt zur Lagerung innerhalb der folgenden Temperatur- und Feuchtigkeitsbedingungen: -25 °C bis $+60\text{ °C}$ und 5% – 93% rH. Sie wurden entwickelt, um in einem Temperaturbereich von $+1\text{ °C}$ bis $+40\text{ °C}$ (122 °F) zuverlässig zu arbeiten.

Power-Hörgeräte

- Hörgeräte, deren maximale Verstärkung 132 dB SPL (IEC 711) überschreitet, sollten mit besonderer Sorgfalt ausgewählt, angepasst und verwendet werden, da diese Geräte das Resthörvermögen des Hörgerätträgers schädigen können.
- Hinweise dazu, ob es sich bei Ihrem Hörgerät um ein Power-Hörgerät handelt, finden Sie am Ende dieser Anleitung.

Mögliche Nebenwirkungen

- Ein Hörgerät kann im Ohr zu einer vermehrten Produktion von Ohrenschmalz führen.
- Das zur Herstellung Ihrer Hörgeräte verwendete, nachweislich nicht allergene Material kann in seltenen Fällen zu Hautirritationen oder anderen Nebenwirkungen führen. Sollten diese Nebenwirkungen auftreten, wenden Sie sich bitte an einen Arzt.

Interferenzen

Ihr Hörgerät wurde nach den strengsten internationalen Standards gründlich auf mögliche Interferenzen getestet. Es können jedoch Interferenzen zwischen Ihrem Hörgerät und anderen Geräten auftreten (z. B. mit einigen Mobiltelefonen, CB-Funkgeräten, Alarmsystemen in Kaufhäusern und anderen Geräten). Vergrößern Sie in diesem Fall den Abstand zwischen dem Hörgerät und der Störquelle.

Warnhinweise im Zusammenhang mit Tinnitus

Wenn Ihr Hörakustiker den Klang-Generator Tinnitus SoundSupport aktiviert hat, beachten Sie bitte die folgenden Warnhinweise:

- Mit der Anwendung von Klängen, die durch eine Technologie zur Tinnitusbewältigung erzeugt werden, sind möglicherweise bestimmte Risiken verbunden. Dazu gehören eine mögliche Verschlechterung des Tinnitus und/oder eine mögliche Veränderung der Hörschwellen.
- Falls sich Ihr Hören oder die Tinnitus-Wahrnehmung verändert oder Sie Schwindel, Übelkeit, Kopfschmerzen oder Herzklopfen verspüren oder mögliche Hautreizungen an der Kontaktstelle mit dem Gerät auftreten, stellen Sie den Gebrauch des Geräts umgehend ein und wenden Sie sich zur Beratung an einen Arzt oder Hörakustiker.
- Wie bei jedem Gerät kann auch der Missbrauch des Klang-Generators eine Gefahr für die Gesundheit darstellen.
- Verhindern Sie eine unbefugte Nutzung des Klang-Generators und bewahren Sie das Gerät außerhalb der Reichweite von Kindern und Haustieren auf.

Maximale Tragedauer

Halten Sie stets die von Ihrem Hörakustiker festgelegte maximale tägliche Tragedauer für Tinnitus SoundSupport ein. Eine längere Verwendung kann Ihren Tinnitus oder Ihre Hörminderung verschlechtern.

Gebrauchshinweise

Gebrauchsbestimmung

KINDduro sind tragbare Luftleitungs-Hörgeräte, die Hörminderungen der Träger mittels Aufnahme, Verarbeitung und Abgabe eines verstärkten Schallsignals ausgleichen. Die Hörgeräte sind mit unterschiedlichen Verstärkungen und Ausgangs-Schallpegeln erhältlich, um leicht- bis hochgradige Hörminderungen versorgen zu können. Diese Hörgeräte sind nicht für Kinder geeignet, die jünger als 36 Monate sind.

Detaillierte akustische Daten Ihrer Hörgeräte sind in einem gesonderten Datenblatt spezifiziert. Dieses sowie weitere Informationen erhalten Sie bei Ihrem KIND Hörakustiker.

- Schützen Sie Ihre Hörgeräte vor Nässe, Feuchtigkeit, Hitze und mechanischen Einwirkungen, z.B. starken Stößen. Legen Sie auch zur Vermeidung von Verunreinigungen vor der Benutzung von Haarspray Ihre Hörgeräte ab.
- Bei Verwendung von Mobiltelefonen oder Handfunkgeräten sowie im Bereich von Sendeanlagen kann es zu Störungen in Ihren Hörgeräten kommen.
- Bei weiterführenden Fragen wenden Sie sich bitte an Ihren KIND Hörakustiker. Für weitere Wartungshinweise beachten Sie bitte das KIND Serviceheft.

Drahtlos-Technologie und Gebrauch im Flugzeug

- Ihr Hörgerät verfügt über eine Bluetooth-Schnittstelle. An Bord eines Flugzeugs muss der Flugmodus aktiviert werden, falls die Nutzung von Bluetooth-Geräten nicht erlaubt ist.
- Die Hörgeräte sind mit einem NFMI (Near Field Magnetic Induction) Funksender ausgestattet, der bei einer Frequenz von 3,84 MHz überträgt. Die magnetische Feldstärke ist sehr schwach und bleibt zu jeder Zeit unterhalb von -40 dBA/m bei einer Distanz von 10 Metern.
- Die Hörgeräte sind zusätzlich mit einem Bluetooth Low Energy Funksender sowie einer proprietären Funktechnologie ausgestattet, die bei einer Frequenz von 2,4 GHz überträgt. Der 2,4 GHz Funksender ist schwach und bleibt zu jeder Zeit unterhalb von 4 dBm EIRP totale Strahlungsleistung.

Der Hersteller ist nicht verantwortlich für Interferenzen an Radio und/oder TV, die durch unauthorisierte Modifikation des Nutzers entstehen. Die KIND Hörgeräte GmbH & Co. KG erklärt, dass dieses HdO Gerät in Übereinstimmung mit den grundlegenden Anforderungen und relevanten Bestimmungen der Directive 2014/53/EU ist.

Wasser- und Staubresistenz (IP68)

Ihr Hörgerät ist gegen das Eindringen von Wasser und Staub geschützt. Sollte Ihr Hörgerät mit Wasser in Berührung kommen und nicht mehr funktionieren, führen Sie bitte folgende Schritte durch:

1. Wischen Sie vorsichtig alles Wasser von der Geräteaußenseite ab.
2. Öffnen Sie das Batteriefach, nehmen Sie die Batterie heraus und wischen Sie vorhandene Feuchtigkeit im Batteriefach vorsichtig ab.
3. Lassen Sie das Hörgerät mit geöffnetem Batteriefach ca. 30 Minuten lang trocknen.
4. Setzen Sie eine neue Batterie ein.



Wichtiger Hinweis: Tragen Sie Ihr Hörgerät nicht unter der Dusche oder beim Wassersport. Tauchen Sie Ihr Hörgerät nicht in Wasser oder andere Flüssigkeiten ein.

Data-Logging-Funktion

Was passiert beim Data Logging und welche Vorteile bietet diese Funktion?

Beim Data Logging handelt sich es um eine softwaregestützte Funktion Ihrer Hörgeräte. Mit dieser Funktion kann die Hörgeräte-Feineinstellung in späteren Anpassterminen optimiert sowie die Beratung durch Ihren KIND Hörakustiker zielgerichteter auf Ihre Bedürfnisse abgestimmt werden.

Beim Data Logging wird Ihr individuelles Nutzungsverhalten während des Tragens der Hörgeräte in diesen elektronisch protokolliert, gespeichert und analysiert. So kann mittels Data Logging nicht nur die allgemeine Tragedauer bzw. die Nutzungsdauer der Hörgeräte in den einzelnen Hörprogrammen aufgezeichnet, sondern auch automatisch erkannt und zugeordnet werden, in welchen verschiedenen akustischen Situationen (z.B. Ruhe, reine Sprache, Sprache im Störschall, moderater Störschall, lauter Störschall) Sie Ihre Hörgeräte nutzen. Weiterhin kann elektronisch erfasst werden, in welchen Hörsituationen Sie eine Lautstärkeänderung an Ihren Hörgeräten vornehmen oder das Hörprogramm wechseln. All diese Daten werden in den Hörgeräten gespeichert.

Der so gespeicherte Datensatz kann von Ihrem Hörakustiker bei Ihrem nächsten Besuch im KIND Fachgeschäft ausgelesen und für die gezielte Feinanpassung Ihrer Hörgeräte sowie die weitere Beratung genutzt werden. Über die ausgelesenen Daten kann Ihr KIND Hörakustiker z.B. sehen, wie vielen wechselnden Situationen Sie täglich ausgesetzt sind. Er kann die verschiedenen Lautstärken der Situationen besser abschätzen und sich – anhand der ausgelesenen Daten – besser in Ihren Höralltag hineinversetzen.

Welche persönlichen Daten werden im Zusammenhang mit dem Data Logging erhoben, gespeichert und später ausgelesen?

Im Einzelnen werden über das Data Logging folgende individuelle Gesundheitsdaten erhoben, verarbeitet und genutzt:

- allgemeine Nutzungs- bzw. Tragedauer des Hörgeräts
- Nutzungs- bzw. Tragedauer des Hörgeräts in den jeweiligen Hörprogrammen
- manuelle Lautstärkeänderungen

Wer kann meine mittels Data Logging erhobenen und gespeicherten Daten einsehen?

Sämtliche mittels Data Logging erhobenen und in den Hörgeräten gespeicherten bzw. verarbeiteten Daten können ausschließlich von Ihrem KIND Hörakustiker eingesehen und verwendet werden.

Ist es möglich, die Data-Logging-Funktion bei meinen Hörgeräten auszuschalten?

Ja, die Data-Logging-Funktion kann jederzeit aus- und wieder angeschaltet werden. Bitte kontaktieren Sie dazu Ihren KIND Hörakustiker.

Kann ich meine Einwilligung in die Datenerhebung, -verarbeitung und -nutzung widerrufen?

Es wird ausdrücklich darauf hingewiesen, dass die Einwilligung in die oben beschriebene Erhebung, Verarbeitung und Nutzung Ihrer Gesundheitsdaten freiwillig ist. Sie können Ihre Einwilligung jederzeit, auch ohne Angabe von Gründen mit Wirkung für die Zukunft widerrufen, ohne dass Ihnen irgendwelche Nachteile daraus entstehen.

Symbole:



Deutet auf eine Situation hin, die zu Verletzungen führen kann oder/und einen ernsthaften Schaden an Ihrem Gerät hervorruft.



Wichtige Information, um den Umgang mit dem Gerät zu erleichtern.

i „Made for iPod“, „Made for iPhone“ und „Made for iPad“ bedeuten, dass ein elektronisches Zubehör speziell für die Verwendung mit dem iPod, iPhone bzw. iPad entwickelt wurde und vom Entwickler für die Erfüllung der Apple-Leistungsstandards zertifiziert wurde. Apple übernimmt keine Verantwortung für den Betrieb dieses Geräts oder die Einhaltung von Sicherheitsrichtlinien und gesetzlichen Vorschriften. Bitte beachten Sie, dass die Verwendung dieses Zubehörs mit einem iPod, iPhone oder iPad die Leistung der Drahtlosverbindung beeinträchtigen kann. Apple, das Apple-Logo, iPhone, iPad, iPod touch und Apple Watch sind in den USA und anderen Ländern eingetragene Marken von Apple Inc. App Store ist eine Dienstleistungsmarke von Apple Inc. Android, Google Play und das Google Play-Logo sind Marken von Google Inc.

**Deutschland:**

KIND GmbH & Co. KG
Kokenhorststr. 3-5
30938 Großburgwedel/Hannover
Tel. 0800 6 999 333
Fax 05139 8085-299
info@kind.com

Schweiz:

KIND Hörzentralen AG
Hertensteinstr. 8
6004 Luzern
Tel. 04141 87070
Fax 04141 87071
info.ch@kind.com

Österreich:

KIND Optik Ges.m.b.H.
Elterleinplatz 15
1170 Wien
Tel. 01 4031844
Fax 01 4031857
info.at@kind.com

Luxemburg:

KIND Centre Auditif S.à r.l.
16, rue Glesener
1630 Luxembourg
Tel. +352 (0) 29/57 05
Fax +352 (0) 29/57 06
info@kind.com

Ihr KIND Fachgeschäft